



CHI SIAMO

Progettiamo e produciamo piattaforme elevatrici, per ogni contesto, offrendo soluzioni adatte ad ogni tipo di esigenza. La capacità di capire e di individuare le necessità dei nostri clienti, per fornirgli un impianto personalizzato, sia dal punto di vista funzionale che estetico.

La nostra azienda nasce dall'esperienza di oltre 40 anni dei soci fondatori, nel campo del trasporto verticale in genere, maturata anche all'interno di primarie aziende multinazionali. Da qui, l'interesse e la voglia di creare piattaforme elevatrici, con un proprio marchio, che possa soddisfare sia le esigenze dell'utente finale che dell'installatore. Infatti, occupandoci direttamente anche del montaggio, abbiamo la possibilità di riscontrare direttamente le eventuali problematiche, e apportare i miglioramenti necessari. Il costante lavoro in team, accompagnato da investimenti in termini di risorse, tecnologia e il know-how, ci consentono di offrire un alto livello di qualità e versatilità.

ABOUT US

We design and produce homelifts for every context, offering the right solution to suit every need. We understand and identify the needs of our customers to give them a customized system both aesthetically and functionally.

Our company was born from the 40-year-old experience of our founding partners, which has been gained in the field of vertical transport in general, as well as within multinational companies. Hence, the interest and desire to create homelifts with our own brand that can meet both the needs of the final user and the installer. In fact, as we also deal directly with the assembly, we have the chance to find any problem and make the necessary improvements. The constant teamwork, along with the investments in resources, technology and the know-how, allow us to offer a high level of quality and versatility.

Le nostre aziende:
Our companies:

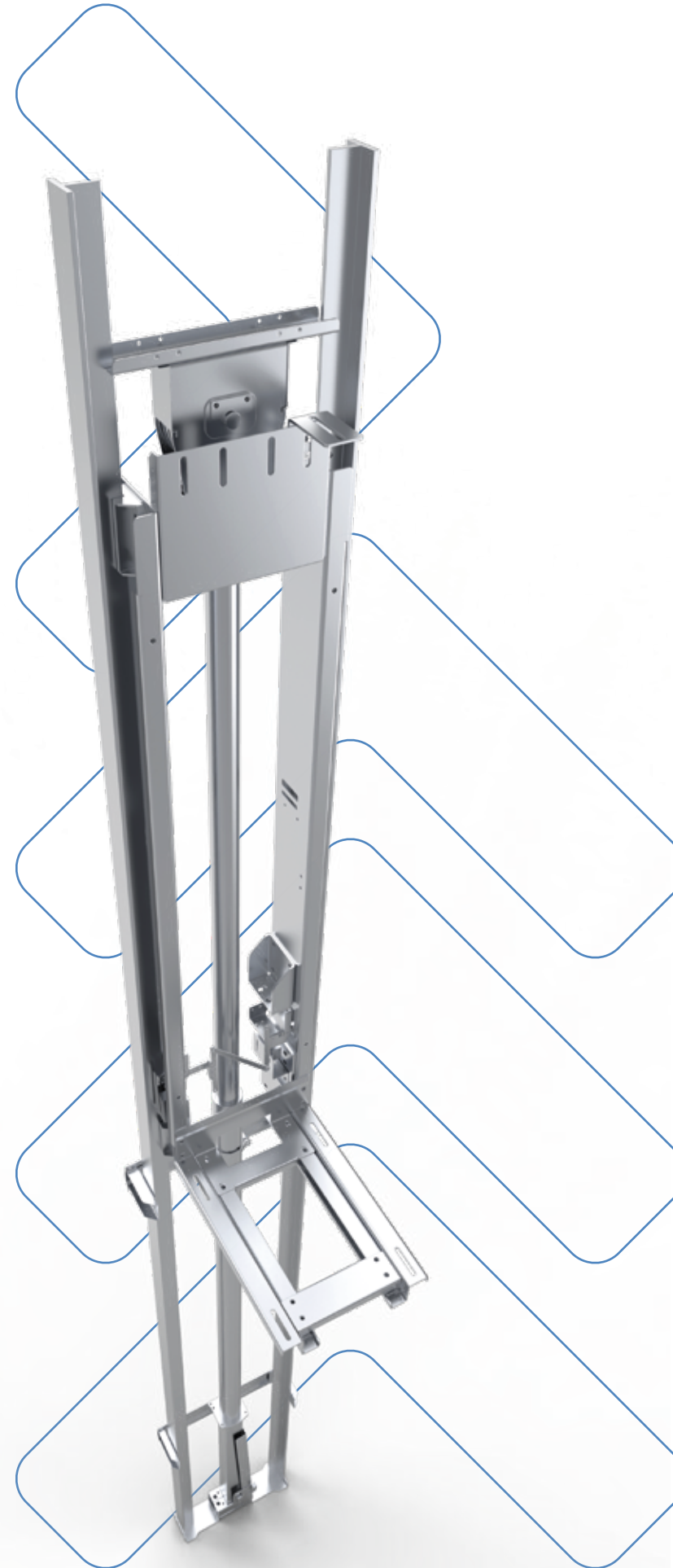

Consulta il nostro sito web scannerizzando il QR code
Check out our site by scanning the QR-code

TESYX S.r.l.

Via della Pavoncella, 29
56019, Vecchiano, (Pisa) Italia
Tel. +39 050 5493020
Cod. Fisc./P.IVA 02274700505
E-mail: tesyx@tesyx.com

SEGUIRE IL PRODOTTO NEL CICLO DI VITA

Realizzare un impianto, per noi significa non solo occuparci della progettazione e montaggio, ma seguire il prodotto in tutto il suo ciclo di vita. Utilizziamo materiali di prima qualità, con componenti prodotti in Italia, studiati per durare nel tempo. Programmi di manutenzione consentono di mantenere a lungo l'affidabilità e il valore, costruendo uno speciale rapporto di fiducia con il cliente

FOLLOWING THE PRODUCT THROUGH THE LIFE CYCLE

For us, realizing a system means not only taking care of the design and assembly, but also following the product throughout its life cycle. We use top-quality materials, with made in Italy components, designed to last over time. Maintenance programs allow us to maintain reliability and value for a long time, building a special relationship of trust with the customer.



Piattaforma OLEO Vygo-h



IL PRODOTTO VYGO-H

Le **piattaforme elevatrici**, nate a garantire il superamento delle barriere architettoniche, oggi sono sempre più utilizzate soprattutto nelle **soluzioni residenziali**, nei casi in cui non è possibile l'installazione di ascensori per **vani scale stretti**, o per **altezza di fossa e/o testata ridotte**.

Può essere installato **sia all'interno che all'esterno** dell'edificio, inserita in un vano in muratura esistente oppure fornita completa di incastellatura metallica, con finiture e rivestimento più adatto al contesto. La cabina, insieme all'incastellatura è in grado di soddisfare le aspettative architettoniche di privati e tecnici professionisti del settore, componendo una straordinaria installazione.

Il cuore dell'impianto è il **quadro di comando**, realizzato con tecnologia proprietaria per garantire un **continuo sviluppo del prodotto** e rispondere alle esigenze del mercato. Grazie all'utilizzo di tecnologia avanzata, è possibile realizzare funzioni all'avanguardia, come il **controllo remoto dell'impianto**.

THE PRODUCT VYGO-H

Homelifts, which were created to overcome architectural barriers, are increasingly used today especially for **residential solutions**, when it is not possible to install lifts due to **narrow shafts or low pit and/or headroom height**.

They can be installed **either inside or outside the building**, inserted into existing masonry or supplied complete with metal frame, with finishing and cladding more suitable for the context. The lift car, along with the frame, form an extraordinary structure, meeting the architectural expectations of private individuals and professional technicians in the field.

The core of the system is the **control panel**, which is created with proprietary technology to ensure a **continuous product development** and to meet the needs of the market. Through the use of advanced technology, we are able to realize state-of-the-art functions, such as **remote control of the system**.

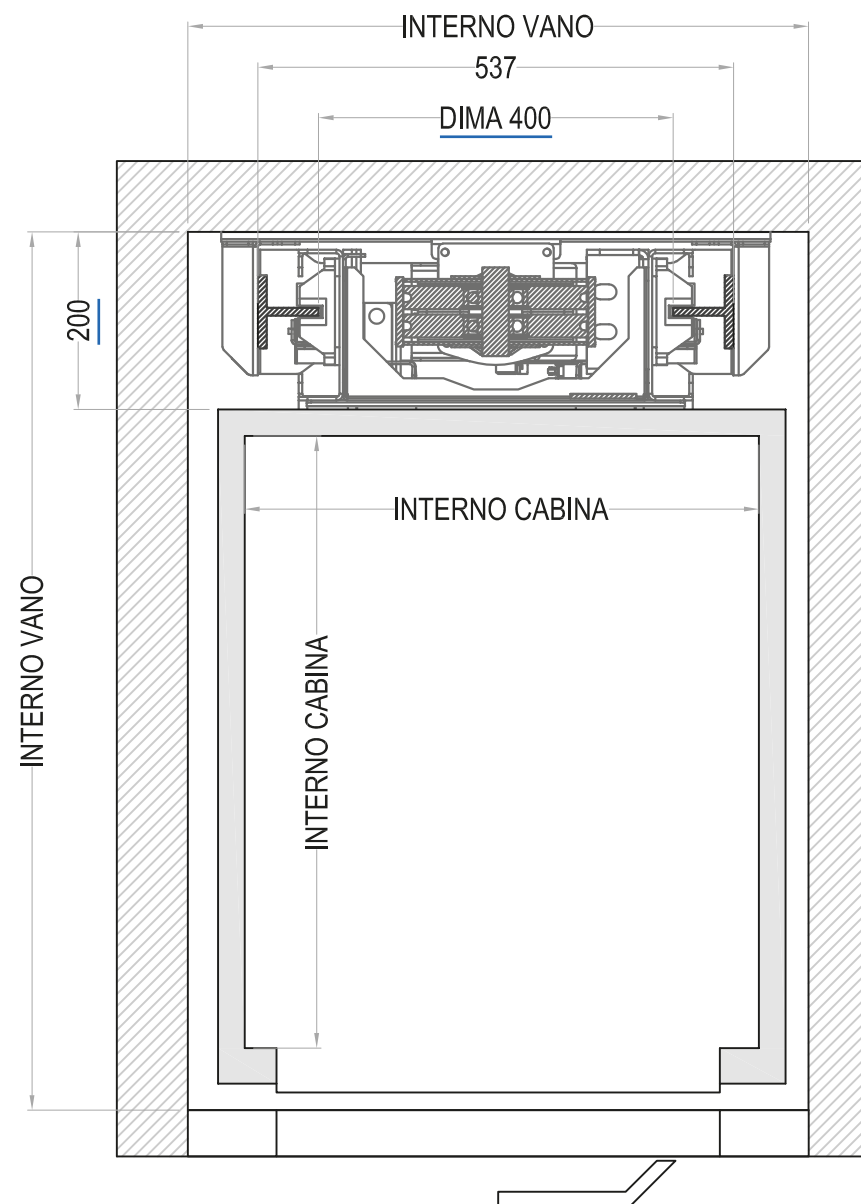

CARATTERISTICHE

La potenza necessaria minima è di 1,5 kW. La variazione di potenza, seppur minima, cambia in base alla grandezza della piattaforma desiderata. **Non necessita di allaccio dedicato** poiché la piattaforma usa la linea elettrica da 230 V dell'edificio (normale corrente usata in casa).

L'**azionamento idraulico** consente di sfruttare al massimo lo spazio a disposizione e **permette una facilità di installazione e manutenzione**. È la soluzione più adatta per superare dislivelli contenuti, anche se può essere utilizzata per edifici con 4 piani.

È fornita completa di un armadio per il contenimento della centralina e del quadro di manovra che andrà posizionato nelle vicinanze del vano corsa.

CHARACTERISTICS

The minimum power required is 1.5 kW. The variation in power, although minimal, changes based on the homelift dimensions. **It does not require a dedicated connection** because the homelift uses the building's 230 V line (normal voltage used at home).

The **hydraulic drive** allows you to make the most of the space available, **allows for ease of installation and maintenance**. It is the best solution for overcoming small differences in height, even if it can be used for buildings with 4 floors.

It is supplied complete with a service cabinet to contain the control unit and the control panel which will be positioned near the shaft.

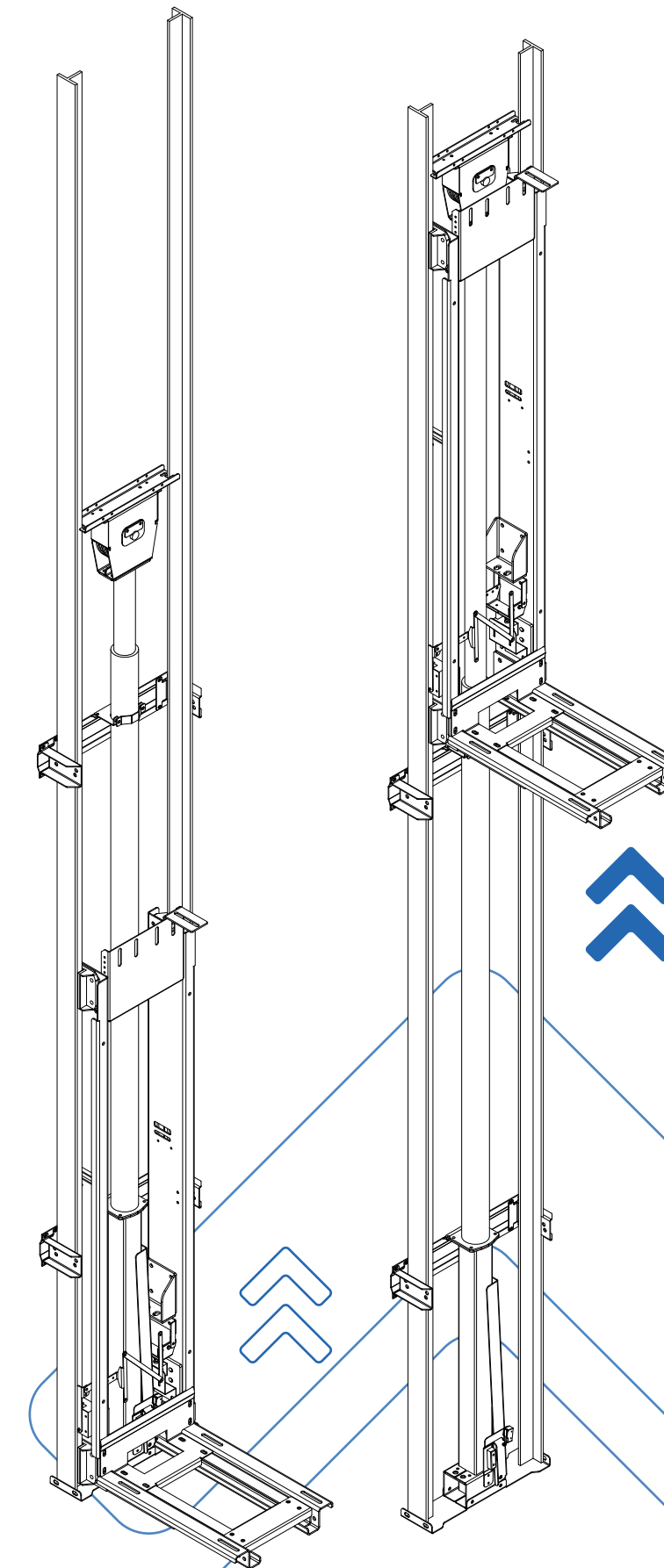

PIATTAFORMA OLEO

Portata max: H 500 Kg | H+ 1400 Kg
Velocità max: 0,15 m/s
Normativa 2006/42/CE
Fossa minima: 165 mm
Testata minima: 2200 mm

OLEO PLATFORM

Max. load: H 500 Kg | H+ 1400 Kg
Max. speed: 0,15 m/s
Directive 2006/42/EC
Low pit height: 165 mm
Low headroom height: 2200 mm

PUNTI DI FORZA

- Versatilità
- Affidabilità
- **Adattabilità a Spazi Ridotti**
- **Massima Personalizzazione**
- **Possibilità triplo accesso automatico**

STRENGTHS

- Versatility
- Reliability
- **Suitable for narrow spaces**
- **Maximum Customization**
- **Possibility of triple automatic access**

Vygo